

زيتrust ZTRUST

ثلاجات كبيرة
Large Refrigerators

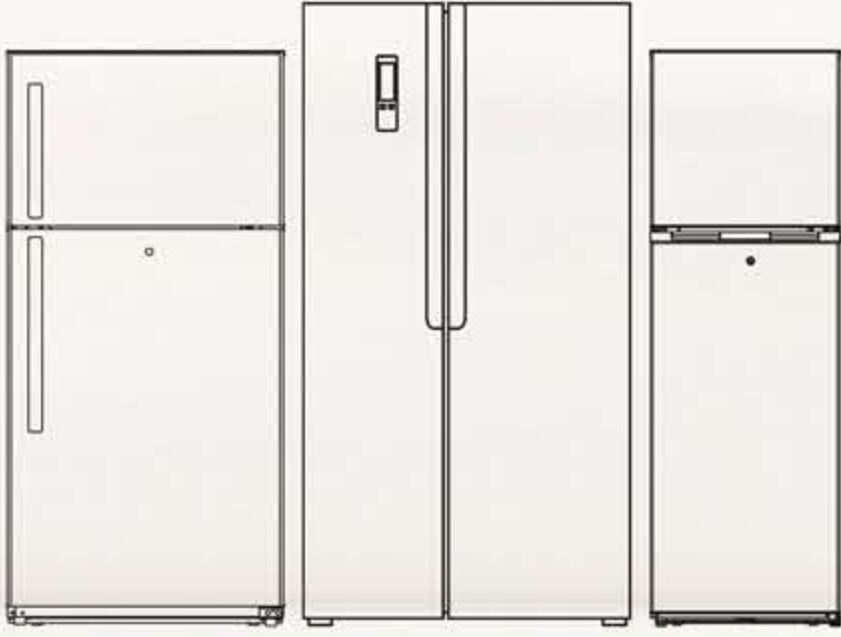

Keep It Fresh

التقنية الأكثر تطوراً
The Advanced Technology

INVERTER

كفاءة طاقة فائقة
وتبريد مثالي
Energy efficiency
and better cooling

مساحات تخزين ذكية
Smart storage

3 قدم | 21.3
CU.FT

لتر | 605
LITER



Color ... اللون
Steel ... أستييل

ZSRF607SI



60Hz/220-240V

Additional Data

- Automatic defrost system
- (2) Drawers in fridge
- (5) Shelves in fridge
- (5) Shelves in fridge door
- (2) Shelves in freezer
- (4) Shelves in freezer
- (5) Shelves in freezer door

معلومات إضافية

- إزالة أوتوماتيكية للصقيع
- (2) درج في الثلاجة
- (5) رفوف في الثلاجة
- (5) رفوف في باب الثلاجة
- (2) درج في الفريزر
- (4) رفوف في الفريزر
- (5) رفوف في باب الفريزر

أبعاد التغليف (سم)
Packing Dimensions (cm)

أبعاد المنتج (سم)
Product Dimensions (cm)

الوزن الصافي (كغ)
Net Weight (Kg)

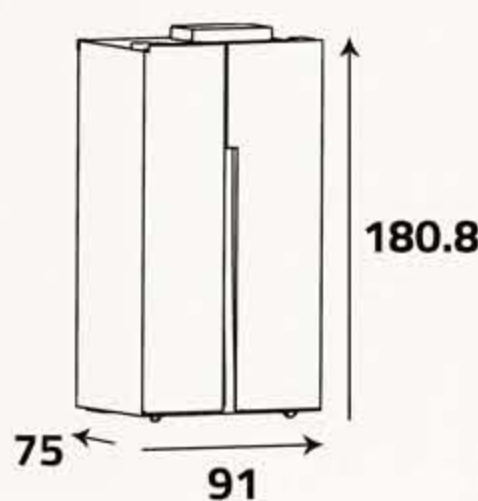
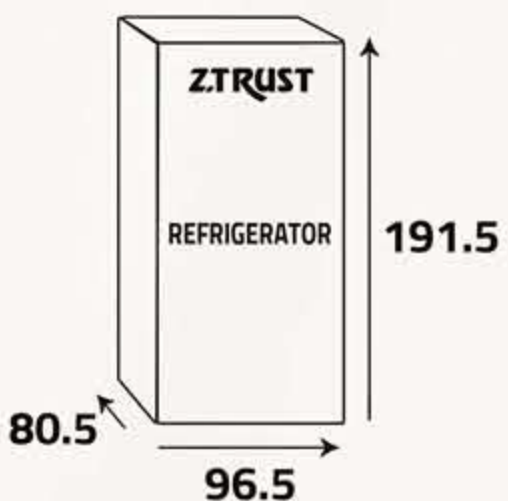

100

الوزن الإجمالي (كغ)
Gross Weight (Kg)

110

R600a

Environment-Friendly

R600a Refrigerant : More environment-friendly and efficient cooling performance.

تقنية صديقة للبيئة

غاز التبريد R600a: أكثر غاز صديق للبيئة مع أداء في التبريد عالي الجودة.



Quiet operation

Due to an optimized cooling system and low noise compressor.

تشغيل هادئ

تشغيل هادئ ومريح بسبب نظام التبريد المحسن والصوت المنخفض للكمبروسور.



LED lighting

Environment - Friendly, brighter for great visibility inside the device.

إضاءة (LED)

صديقة للبيئة , وأكثر سطوعاً للحصول على رؤية رائعة داخل الجهاز.

Touch Control

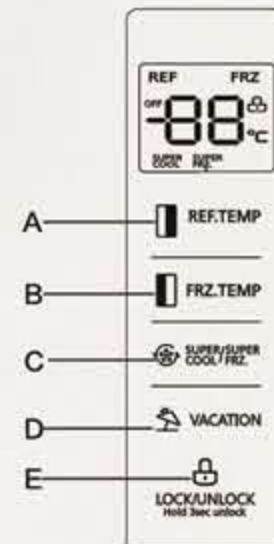

- A- Fridge temperature adjustment
- B- Freezer temperature adjustment
- C- Super cooling/Super freeze
- D- Vacation setting
- E- Lock/unlock button

- A - تعديل درجة حرارة الثلاجة
- B - تعديل درجة حرارة الفريزر
- C - تبريد قوي / تجميد قوي
- D - ضبط الجهاز خلال الإجازة
- D - زر قفل /إلغاء القفل



zagzoogksa



www.zagzoog.com
info@zagzoog.com

عاماً من الخبرة والتميز



الزفروق للأجهزة المنزلية
Zagzoog for Home Appliances