

### ثلاجات كبيرة Large Refrigerators

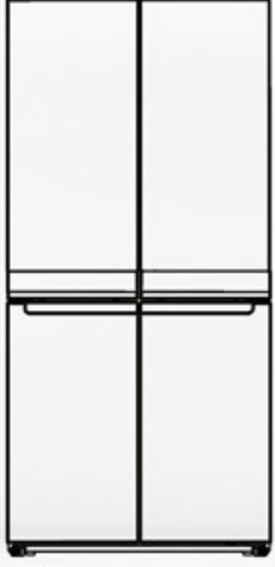

Keep It Fresh



### 6th SENSE

Smart sensors that create ideal environment for food preservation.

### 6th SENSE FreshLock

Automatically detect tempe. variations in order to restore the optimal environment to preserve fresh food for longer.

### 6th SENSE FreezeLock

Minimizing tempe. variations in freezer, thereby preserving the quality of food.



3 قدم  
CU.FT | **20.9**  
لتر  
LITER | **591**

Color ... اللون  
Steel ... استيل



### تقنية الحاسة السادسة

مستشعرات ذكية تنتج بيئة مثالية لحفظ الطعام.

### الحاسة السادسة في الثلاجة

تكتشف تغيرات درجة البرودة تلقائياً وتعيد ضبطها للحفاظ على البيئة المثالية لحفظ الطعام.

### الحاسة السادسة في الفريزر

التقليل من تغيرات درجة البرودة في الفريزر وبالتالي الحفاظ على جودة الطعام.



إضاءة ساطعة  
LED Lighting

الحاسة السادسة  
6th Sense

درج الخضار  
والفواكه  
Veget & Fruit  
Drawer

حجرة  
قوة التجميد  
FlexiFreeze  
Compartment

حجرة  
الثلاجة  
Fridge  
Compartment

حجرة  
الفريزر  
Freezer  
Compartment

50-60Hz/220V

### Fast Cooling Function

Speed Up the cooling process preserving food nutritional value.



**وظيفة التبريد السريع**  
تسرع عملية التبريد مع الحفاظ على القيمة الغذائية للطعام.

### Fast Freezing Function

Speed Up the freezing process preserving food nutritional value.



**وظيفة التجميد السريع**  
يسرع عملية التجميد مع الحفاظ على القيمة الغذائية للطعام.

### Holiday Mode

Allows you to set your device to standby mode to save energy.



**وضع الإجازة**  
يتيح لك وضع الإجازة ضبط جهازك على وضع الاستعداد وذلك بهدف توفير الطاقة.

أبعاد التغليف (سم)  
Packing Dimensions (cm)

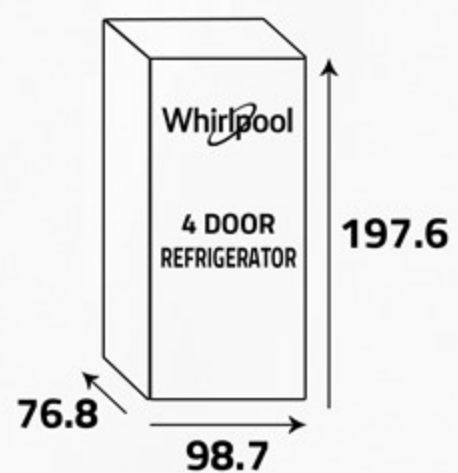

أبعاد المنتج (سم)  
Product Dimensions (cm)

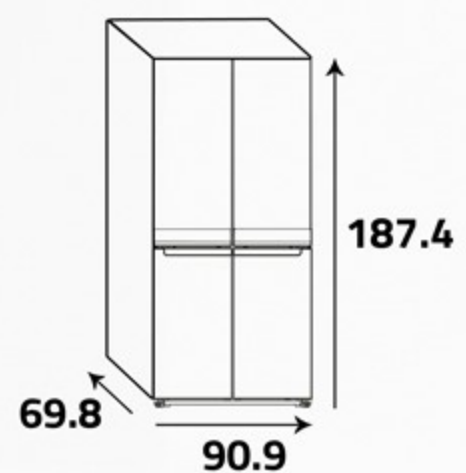

الوزن الصافي (كغ)  
Net Weight (Kg)

118

الوزن الإجمالي (كغ)  
Gross Weight (Kg)

131



### Zen Technology

Only 37.5 dB noise level.  
Enjoy the calm in your kitchen.

### هدوء تام مع تقنية زين

استمتع بالهدوء في مطبخك مع مستوى ضجيج فقط 37.5 ديسيبل.



-18°C  
Deep Freeze



-12°C  
Mild Freeze



-7°C  
Soft Freeze

**Soft Freeze:** Place food directly from the freezer into the pan.

-7°C

**تجميد خفيف:** يمكن استخدام الطعام مباشرة من الفريزر إلى قدر الطهي.

**Mild Freeze:** Keep ice cream and desserts ready to serve.

-12°C

**تجميد متوسط:** لحفظ الأيسكريم والحلويات لتكون جاهزة للتقديم.

**Deep Freeze:** Preserve nutritional value of food for longer.

-18°C

**تجميد قوي:** يحافظ على نضارة الطعام وقيمته الغذائية ولفترة طويلة.

### FlexiFreeze

You can choose one of the 3 temperature options based on what you are storing.

### تحديد قوة التجميد

يمكن اختيار واحد من ثلاث درجات لتحديد قوة التجميد وذلك حسب الطعام المراد تخزينه.



### INVERTER Compressor

When the temperature changes, a set of smart sensor activates the Compressor that quickly restores it.

### كمبروسور انفرتر

عندما تتغير درجة البرودة، تقوم مجموعة من أجهزة الاستشعار الذكية بتنشيط الكمبروسور الذي يعيد ضبط درجة البرودة وبسرعة.