

كيتشن إيد KitchenAid

1919 100 2019

MIX
WITH
THE BEST

عجانة
Mixer

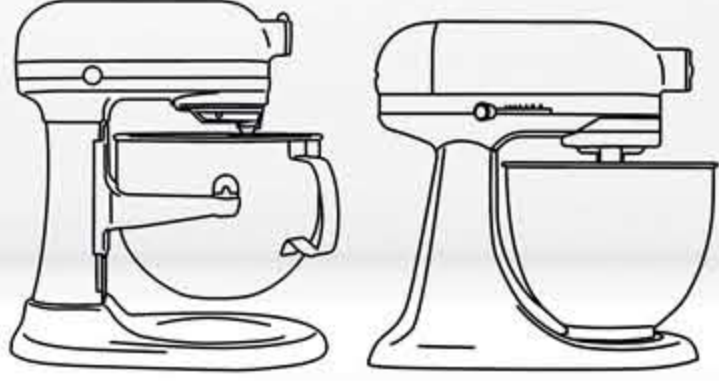

عجانة سعة (3.3) لتر
(3.3)L Stand Mixer

5KSM3311XBHT



Features

- A new generation stand mixer that is 25% lighter and 20% smaller than the other KitchenAid classic tilt-head stand mixers.
- Elegant, rounded tilt-head design. Easy cleaning and usage.
- Full metal construction. Robust, stable and durable.
- Excellent performance, to prepare small to large quantities of fresh food quickly and easily.
- 3.3 L stainless steel bowl

الميزات

- جيل جديد من العجانة الثابتة أخف وزناً بنسبة 25% وأصغر حجماً بنسبة 20% من العجانات الأخرى التقليدية الثابتة ذات الرأس القابل للإمالة من كيتشن إيد.
- تصميم عصري وأنيق ، مع رأس قابل للإمالة ومستدير . سهل الإستخدام والتنظيف.
- هيكل معدني بالكامل قوي وثابت ويدوم طويلاً.
- أداء ممتاز ومتفوق لتحضير كميات صغيرة أو كبيرة من الطعام الطازج بسهولة وبسرعة كبيرة.
- وعاء بسعة (3.3) لتر من الأستانلس استيل.



الملحقات القياسية ... Standard accessories



خفاقة من 6 أسلاك
6-Wire Whip



وعاء سعة (3.3) لتر
(3,3) L work bowls



مضرب مسطح
Flat Beater



مضرب العجين
Dough Hook

أبعاد
التغليف (سم)
Packing
Dimensions (cm)



أبعاد
المنتج (سم)
Product
Dimensions (cm)



الوزن الصافي (كغ)
Net Weight (Kg)

6.5

الوزن الإجمالي (كغ)
Gross Weight (Kg)

8.3

Technical Specifications

Revolutions/minute :

- (40 to 200) RPM

Material of body (Die-cast zinc)

Motorpower (0.22) HP

Power : (250) W

Voltage : (220-240) V

Frequency : (50-60) Hz

المواصفات الفنية

معدل الدوران في الدقيقة :

- (40 إلى 200) دورة في الدقيقة

مادة صنع الهيكل (الزنك)

قوة الموتور (0.22) حصان

القوة : (250) وات

الكهرباء : (220 - 240) فولت

التردد : (50 - 60) هرتز

