

غسالات & نشافات تعبئة أمامية
Front Loading Washer & Dryer



Inverter Motor

Innovative Inverter Motor is designed to ensure a long lasting, silent performance. Enjoy both ideal results and some extra quiet.

موتور انفرتر

تم تصميم موتور انفرتر المبتكر لضمان أداء هادئ و طويل الأمد. استمتع بالنتائج المثالية وبعض الهدوء الإضافي.

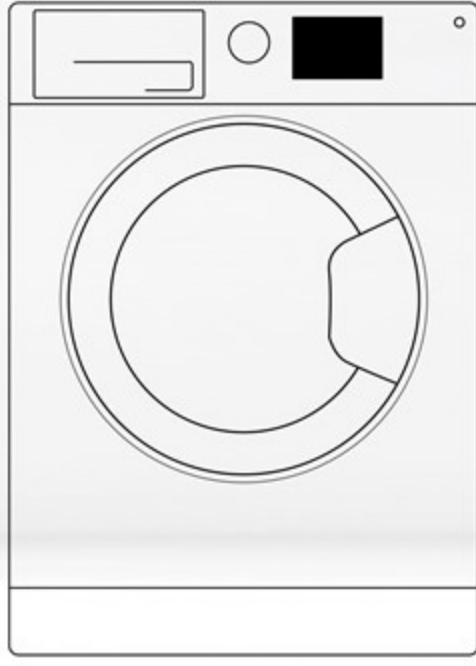

عدد البرامج
Program No. 16

السعة (كغ)
Capacity (Kg) 11

60 Hz
220 - 240 V

اللون ...
Color ... فضي ...
Silver ...

سرعة الدوران القصوى (دورة/دقيقة)
Max Spin Speed (Round/Minuet) 1400



FreshCare+

100% Freshness even if you forget to unload. your garments will be protected from odours and creasing. FreshCare+ delicate steaming and tumbling action inhibits the proliferation of the main bad odour sources (inside the washer) for up to 6 hours after the cycle ends, while gentle tumbling prevents fixing of creases.

العناية بالملابس

نضارة تصل إلى 100% حتى لو نسيت الغسيل داخل الغسالة. ستتم حماية ملابسك من الروائح والتجاعيد. تمنع FreshCare+ بفضل عملية التبخير الدقيقة من تكاثر مصادر الروائح الكريهة (داخل الغسالة) لمدة تصل إلى 6 ساعات بعد انتهاء الدورة. بينما يمنع التقليل اللطيف للغسيل من ظهور التجاعيد.



6th Sense Technology

Intelligent sensors adapt resources according to the size and type of load, offering time, energy and water optimization.

تقنية الحاسة السادسة

تعمل المستشعرات الذكية على تقدير كميات الموارد (ماء منظفات) وفقاً لحجم ونوع الغسيل، مما يوفر الوقت والطاقة والمياه.



11kg capacity

This Washing Machine provides all the space you need for your laundry.

سعة حلة الغسيل 11 كجم

توفر غسالة ويرلپول هذه كل المساحة التي تحتاجها لغسيل الملابس.



Steam Hygiene

Laundry is sanitized in the most natural and delicate way at the end of the washing cycle - even when washing at low temp. - without chemical additives. Ideal for those with sensitive skins, and good for the environment as well, this treatment removes up to 99.9% of the most common bacteria.

التعقيم بالبخار

يتم تطهير الغسيل بأكثر الطرق دقة وبشكل طبيعي في نهاية دورة الغسيل - حتى عند الغسيل في درجات حرارة منخفضة - بدون إضافات كيميائية. مثالي لمن لديهم بشرة حساسة، ومفيد للبيئة أيضاً، يزيل هذا التعقيم ما يصل إلى 99.9% من البكتيريا الضارة الأكثر شيوعاً.



Program for wool

Provide all the care for wool, and have been tested and approved by The Woolmark Co.

برنامج الصوف

يوفر هذا البرنامج كل الرعاية بالصوف، وقد تم اختبارها واعتمادها من قبل شركة وولمارك.

أبعاد التغليف (سم)
Packing Dimensions (cm)

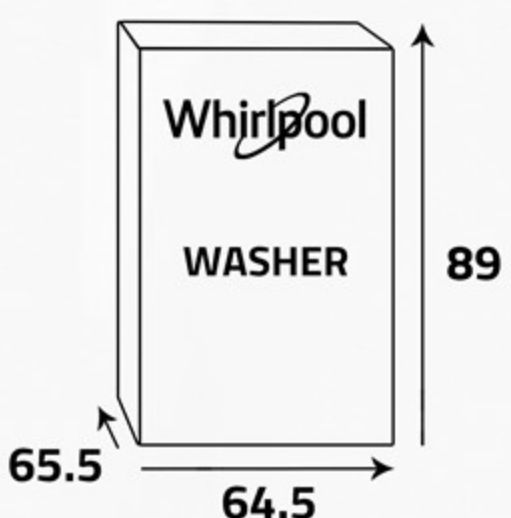

أبعاد المنتج (سم)
Product Dimensions (cm)

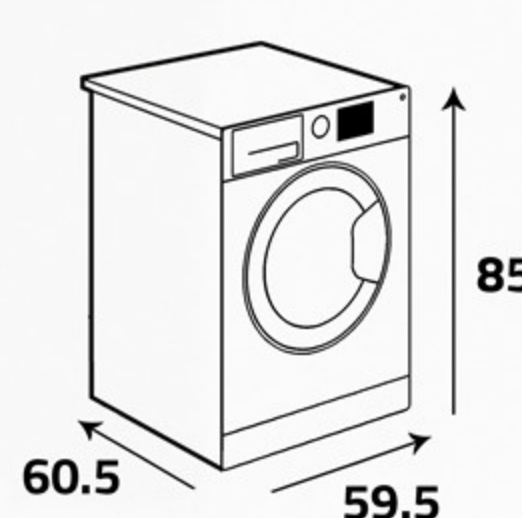

الوزن الصافي (كغ)
Net Weight (Kg)

75.9

الوزن الإجمالي (كغ)
Gross Weight (Kg)

77.4

Additional Features

- 1- End-of-cycle indicator
- 2 - Child Lock
- 3 - Adjustable feet (Yes - All)
- 4 - Drum volume (71L)
- 5 - Foam control
- 6 - Digital display

مميزات إضافية

- 1 - مؤشر نهاية الدورة
- 2 - قفل الطفل
- 3 - أرجل قابلة للتعديل (نعم - الكل)
- 4 - حجم حلة الغسيل (71 لتر)
- 5 - التحكم بالرغوة
- 6 - شاشة عرض رقمية